

São Paulo, 21 de março de 2025.

PREGÃO ELETRÔNICO: Nº 2025000007

OBJETO: "FORNECIMENTO, ENTREGA E INSTALAÇÃO DE EQUIPAMENTOS DE COZINHA PARA LABORATÓRIO DE GASTRONOMIA DA UNIDADE DO SENAC PRESIDENTE PRUDENTE".

DILIGÊNCIA I

O **Serviço Nacional de Aprendizagem Comercial – Senac**, Administração Regional no Estado de São Paulo ("**Senac**"), em caráter de diligência, conforme **item 5.6.2 do edital**, solicita que a vossa empresa envie o solicitado abaixo, referente aos documentos apresentados durante a sessão do **PEE 2025000007**:

Encaminhamos abaixo os questionamentos sobre o processo em questão.

Para a licitante **FERRINI COMÉRCIO E CONSULTORIA LTDA ME**:

1 – Solicitamos a apresentação do catálogo referente ao **lote 16**, pois não foi localizado o equipamento ofertado no site do fabricante.

Para a licitante **TOPEMA COZINHAS PROFISSIONAIS INDÚSTRIA E COMÉRCIO LTDA**:

2 – Solicitamos que apresente os catálogos, desenhos corrigidos e demais informações referente ao **lote 29**, conforme consta no parecer abaixo.

As respostas ao pedido de diligência em epígrafe deverão ser enviadas até o **dia 25/03/2025**, sob pena de desclassificação da proposta ofertada, no sítio eletrônico: <https://egov.paradigmabs.com.br/senacsp/default.aspx>.

COMISSÃO PERMANENTE DE LICITAÇÃO

Gerência de Materiais e Serviços
Senac São Paulo

Rua Dr. Vila Nova, 228 7º andar
CEP 01222-903 — São Paulo / SP — Brasil
E-mail: licitacao.gms@sp.senac.br
www.sp.senac.br

COMENTÁRIOS

PARA TODAS AS MESAS

- Apresentar desenhos reais dos equipamentos fornecidos (dimensões, localização e dimensão das cubas (quando houver)
- Indicar as dimensões reais dos equipamentos em todos os desenhos
- Mesas sem saia – Estas saias vão atrapalhar os equipamentos que serão colocados sob as mesas – máquina de gelo e máquina de lavar louças
- Sem parafusos aparentes
- Espelhos retos
- Mesas com cuba com bordas quadradas, conforme especificação
- Contraventamentos laterais e posteriores.
- As mesas centrais com tampo em granito devem seguir as especificações de projeto. (ver fotos)

Os furos das mesas deverão ser executados na obra, de acordo com as torneiras, misturadores e pré-washers adquiridos

MESAS COM CUBA

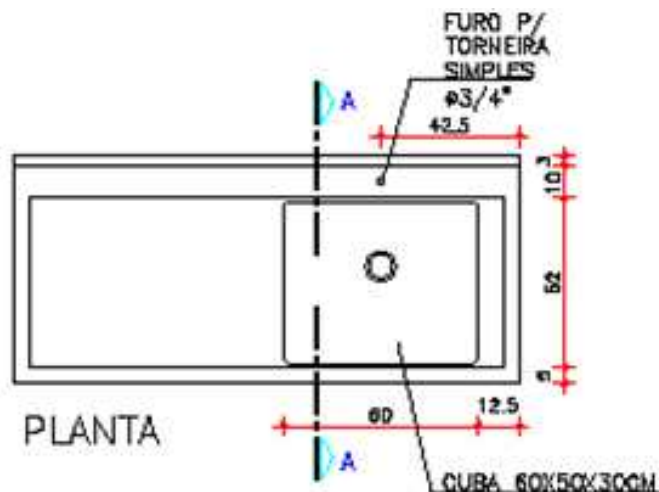

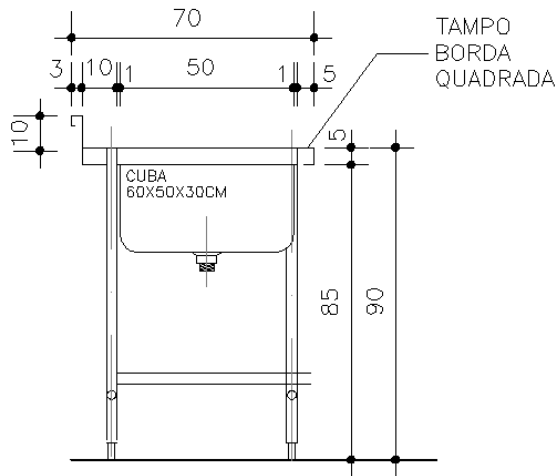
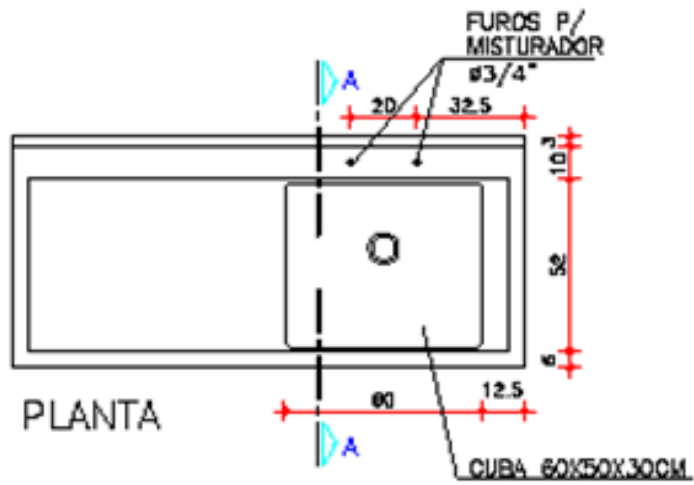

CORTE



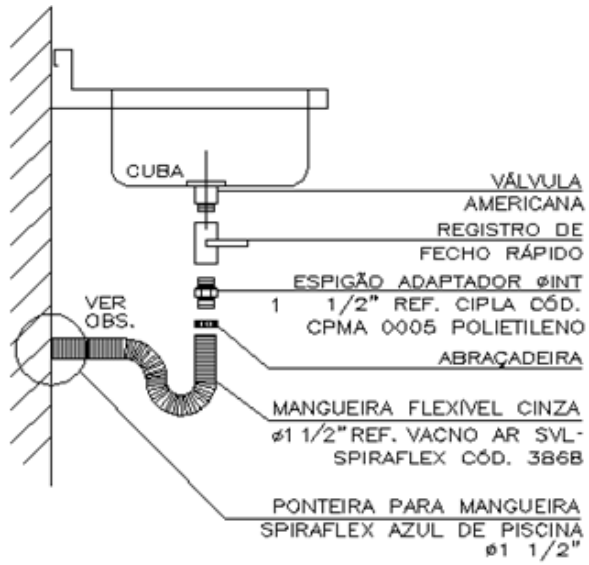

DETALHE DO SIFÃO

MESAS LISAS:

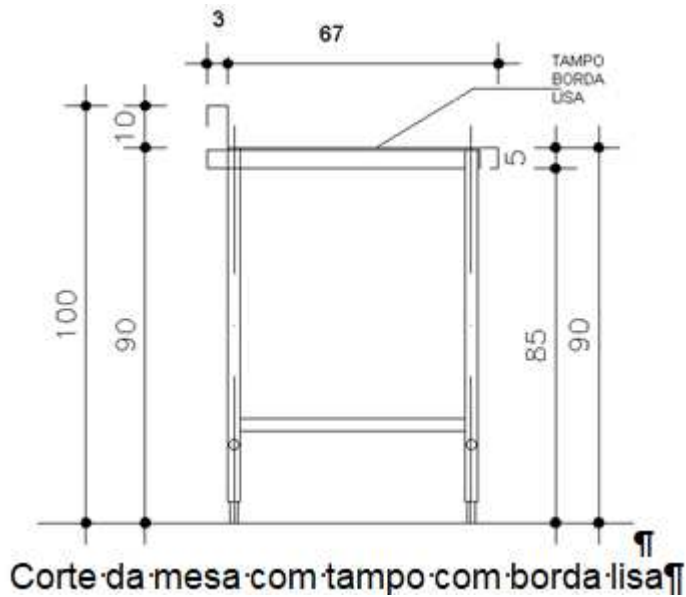

MESAS COM TAMPO EM GRANITO



PARA TODAS AS PRATELEIRAS

- Apresentar desenhos reais dos equipamentos fornecidos
- Indicar as dimensões reais dos equipamentos em todos os desenhos
- A mão francesa das prateleiras deve atender as especificações de projeto
- Todas as prateleiras possuem espelho com borda quadrada e 40mm de altura

PRATELEIRAS

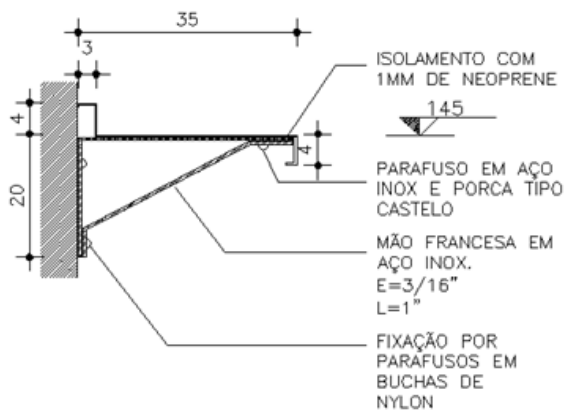

PARA TODOS OS MÓDULOS DE COCÇÃO:

- Apresentar o catálogo dos equipamentos ofertados
- Indicar nos desenhos as dimensões reais dos equipamentos.

No site do fabricante os módulos de cocção têm dimensão, na largura, maior (750) ou menor (650) do que a especificada, que é 720mm, dependendo do modelo ofertado, que não está descrito no desenho de fabricação.

O refrigerador de base não encontrei no site.

Os módulos de cocção não podem ter menos de 700mm de largura.

Com os módulos de 750mm, o conjunto de cocção central terá: 3000mm, o que ultrapassa a mureta existente pronta na obra que tem 2880mm e também diminui a ação da coifa.

Na profundidade, os módulos de 750 têm 802mm, que é 57 mm a mais que os especificados, impactando na dimensão da coifa que também já está comprada.

CHAR BROILER A GÁS LINHA PREMIUM

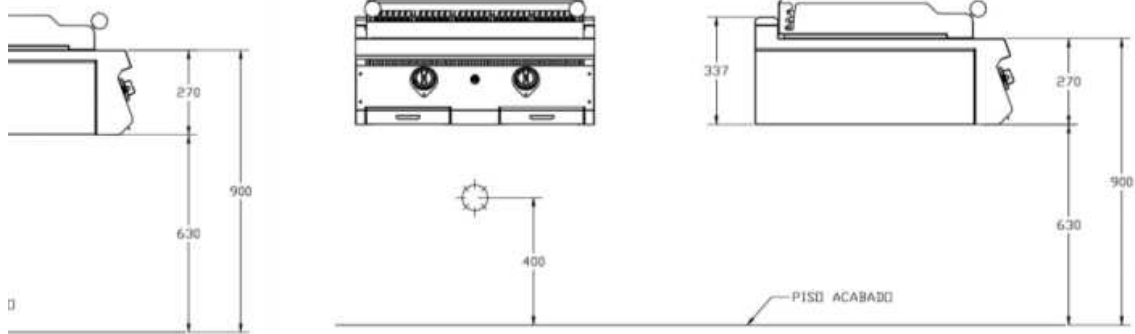

□ GAS GLP

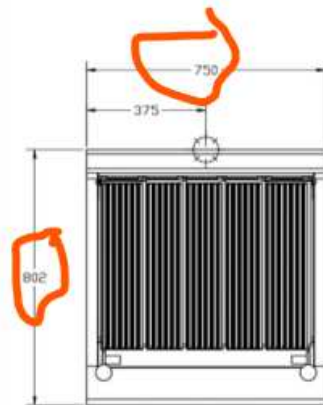

☼ PONTO GAS GLP